



**EXTRACTORES HELICOCENTRÍFUGOS EN LÍNEA
ULTRASILENCIOSOS**

TD-SILENT



Ventiladores helicocentrífugos, extremadamente silenciosos, fabricados con materiales especiales para la absorción de las ondas sonoras y accesorios para el direccionamiento de las mismas. Aplicación netamente hábitat y comercial; en donde los niveles sonoros requeridos son muy bajos.

Características Principales:

- Fabricados en material plástico.
- Juntas de goma en impulsión y descarga, para absorber las vibraciones.
- Cuerpo motor desmontable sin necesidad de tocar los conductos.
- Caja de bornes externa orientable 360°.
- Rodamientos a bolas de engrase permanente y protector térmico.

CARACTERÍSTICAS TÉCNICAS

Modelo	Velocidad RPM	Potencia W	Tensión Volts	Caudal a descarga libre m ³ /hr / CFM	Presión sonora dB(A)*	Peso apróx. Kg
TD 160/100 N Silent	2431	23	127	165 / 97	37	1.4
	2516	26		171 / 101	38	
TD 250/100 SILENT	1850	22	127	180 / 106	19	5.4
	2200	30		240 / 141	24	
TD 350/125 SILENT	1900	28	127	280 / 165	19	5.0
	2250	38		380 / 224	20	
TD 500/150 SILENT	1950	58	127	430 / 253	17	6.0
	2500	66		580 / 342	22	
TD 800/200 SILENT	2480	108	127	700 / 412	18	8.7
	2780	115		880 / 518	19	
TD 1000/200 SILENT	2000	125	127	800 / 470	20	8.7
	2500	150		1100 / 647	21	

*Nivel de presión sonora, radiado a 3 metros en campo libre.



EXTRACTORES HELICOCENTRÍFUGOS EN LÍNEA
ULTRASILENCIOSOS

TD-SILENT

DIMENSIONES

TD-160/100N Silent

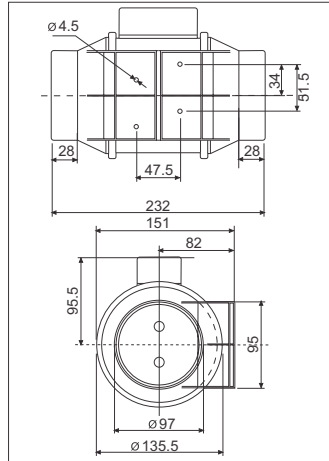

TD-250 a TD-1000

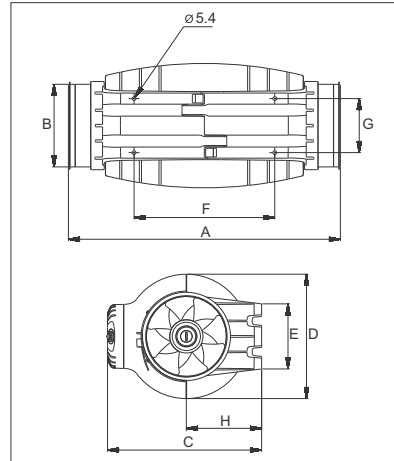

Modelo	A	B	C	D	E	F	G	H
TD 250/100	575	97	252	204	100	250	83	121
TD 350/125	462	123	252	204	100	250	83	121
TD 500/150- 160*	484	147	274	221	116	250	96	134
TD 800/200	568	198	327	264	145	340	129	164
TD 1000/200	568	198	327	264	145	340	129	164

*Dimensiones mm.

CURVAS CARACTERÍSTICAS

Velocidad alta —
Velocidad baja —

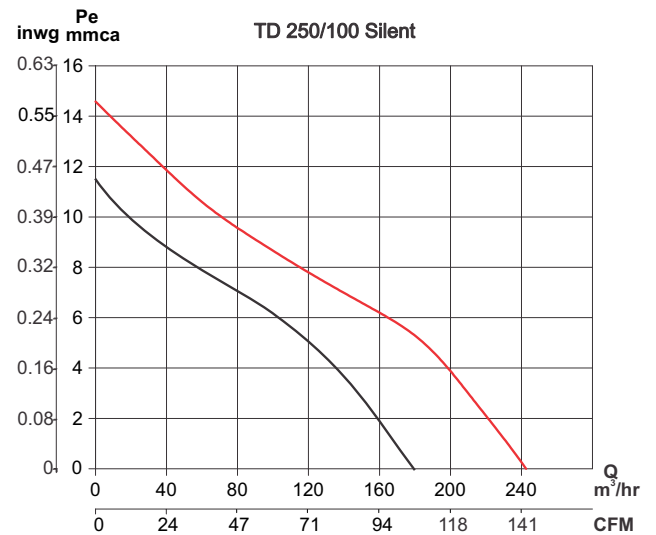
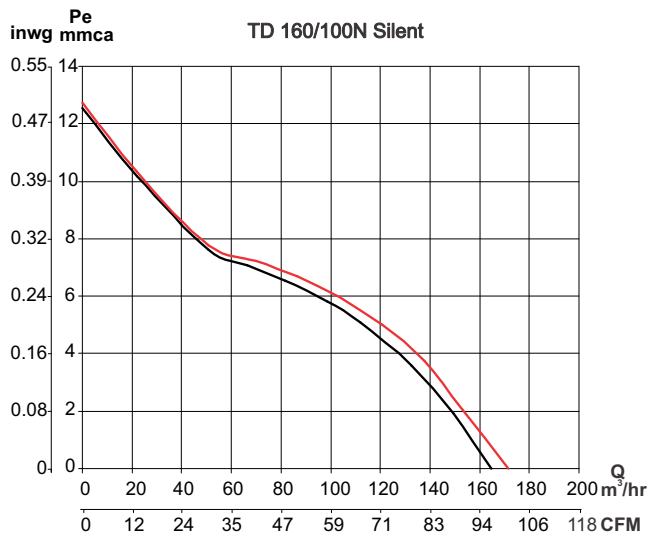



Velocidad alta —
 Velocidad baja —

CURVAS CARACTERÍSTICAS

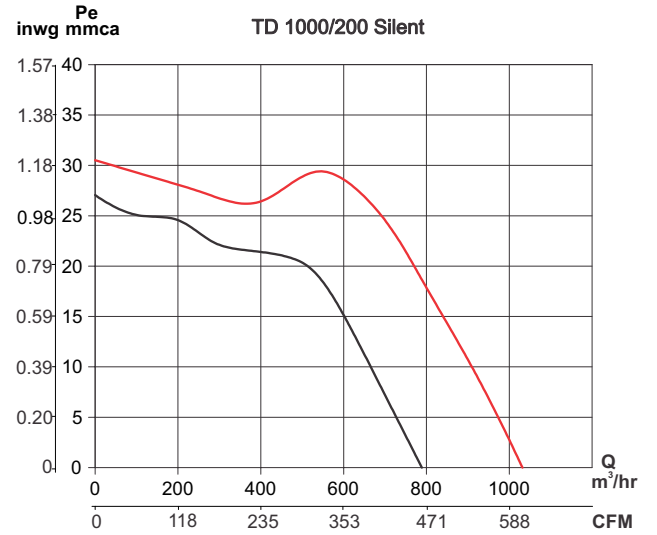
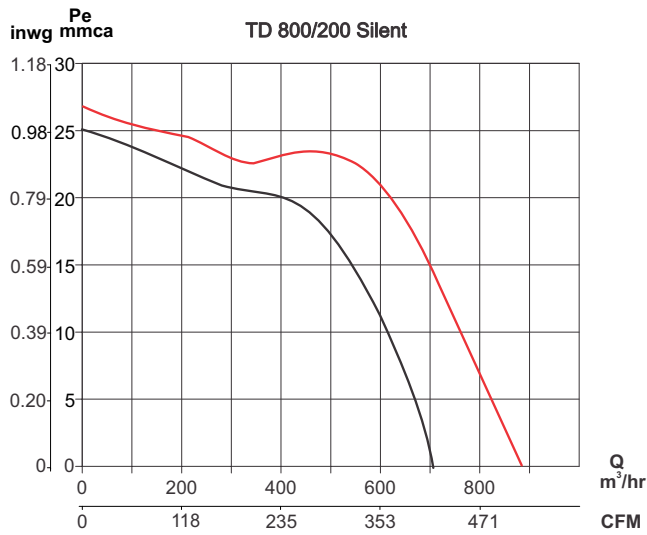
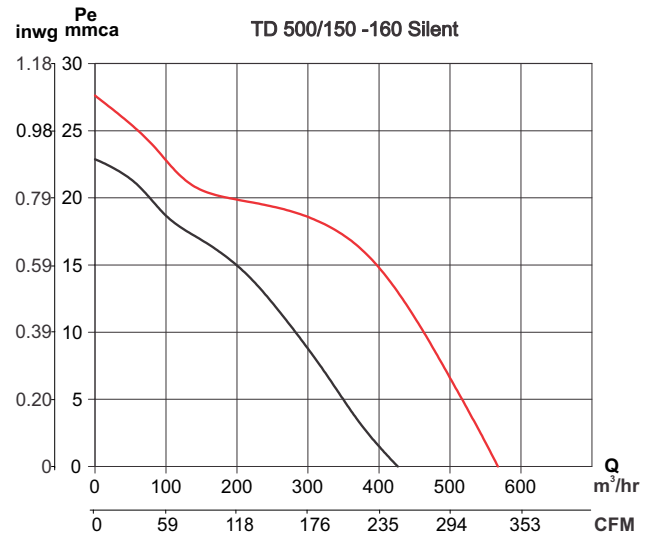
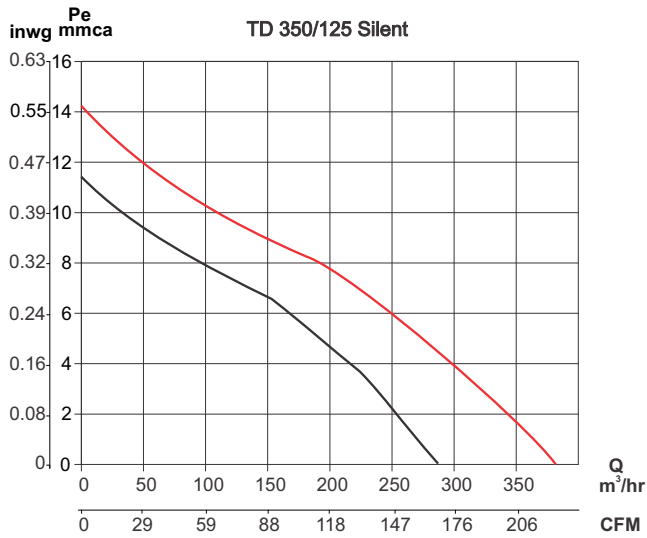

Condiciones Estándar: 0 m.s.n.m. y 20°C